

Een reconstructie van een eenvoudige en lichte mallejan bij de Bolwerksmolen te Deventer.

Foto: W.G. van Reenen



## Materieel in vroegere dagen

W eliswaar gaat dit artikel niet zozeer over transport naar de bouwplaats. Toch benoemen we in het kort een aantal historische transportmiddelen. Men kan hierbij denken aan vloten en schepen en in het kielzog daarvan haven- en stadskranen, aan wagens en (hand)karren, aan sleden en rollen, maar ook aan een mallejan.

### Mallejan

Een mallejan is een hulpwerktuig op wielen waarmee met behulp van paardenkracht zware boomstammen uit het bos verslept werden richting een los- en laadplaats bij het water of richting de plek waar de boomstam verder bewerkt werd tot balken en/of planken. Zo'n mallejan bestond uit een horizontale verhoogde (rechte of gebogen) as met twee grote houten spaakwielen. Aan de as bevond zich een lange dissel waaronder de zware boomstam met behulp van touwen of kettingen werd opgehangen. De dissel fungeerde tevens als hefboom om de aan de as vastgemaakte boomstam van de grond op te kunnen tillen. Daarna werd de boomstam ook aan de dissel vastgemaakt. Het achterste deel van de stam sleepte over de grond, waarbij werd gezorgd dat de boomstam in de mallejan min of meer in evenwicht hing. Aan de voor-

De bouw is ondenkbaar zonder materieel. Dat geldt niet alleen voor hedendaagse bouw, maar ook voor de bouw in het (verre) verleden. In algemene zin wordt onder materieel verstaan, alles wat aan hulpmiddelen en werktuigen nodig is voor het werk of het bedrijf. Specifiek gaat het om de machines en hulpmiddelen die nodig zijn voor het vervoer van personen en goederen. Het gaat dan over transport op de bouwplaats.

Auteur: Willard van Reenen, bouwhistoricus en docent

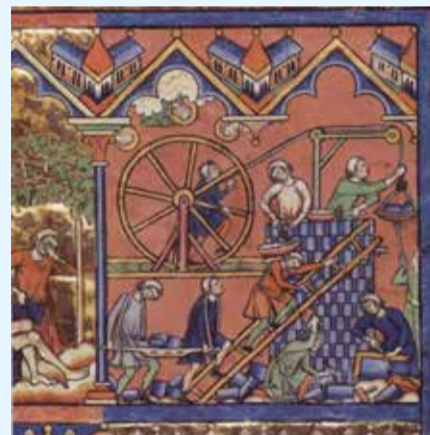

Fragment van een afbeelding waarop historische hijs- en draagmiddelen te zien zijn. O.a. zijn middenonder twee bouwlieden te zien met een draagberrie en middenboven een tredrad.

Bron: herkomst onbekend, Publiek Domein.

zijde werd één paard of een span paarden ingespannen en aan de dissel vastgemaakt, waarna het slepen kon beginnen.

Niet alleen voor het verslepen van zware boomstammen werd een mallejan gebruikt, ook bij het transport van spoorstaven werden wel mallejans ingezet.

### Transport op de bouwplaats

Onder historisch materieel op de bouwplaats verstaan we bijvoorbeeld draagkorven, draagplateaus en kalkmouwen, draagberries, handspaken en koevoeten, mosterdpotten, kaapstanders en lieren, kruiwagens en bouwkransen.

### Kalkmouwen

Een kalkmouw is een metaal of houten hulpmiddel in de vorm van een trog met handvat waarmee de opperman op de bouwplaats mortel op zijn schouder draagt. In het boek 'Van aaks tot zwei' kan men lezen dat voor kalkmouwen ook andere benamingen werden gebruikt. In Groningen werd het een schuit of schuif genoemd, in

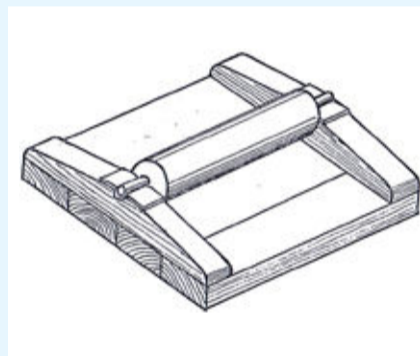

Een tekening van een mosterdpot.

Bron: K. Boeder.

Oost-Nederland een vogel en in Vlaanderen spreekt men van een valei.

### Draagberries

Draagberries zijn houten hulpmiddelen waarmee twee personen stenen of ander bouw materiaal versjouwen. Ze hebben de vorm van een draagbaar met handbomen en een plateau waar het bouw materiaal op ligt. Je kunt dit vergelijken met de draagberries die nog te zien zijn op historische kaasmarkten.

### Mosterdpotten

Het woord mosterdpot kan verschillende betekenissen hebben. Eén daarvan is een hulpmiddel voor de timmerman voor het gemakkelijk verplaatsen van zware houten balken. Een mosterdpot bestaat uit een plaat met opstanden waarin een rol op twee steunpunten in holtes draait, de zogenaamde tappannen. Eerst werden deze mosterdpotten uit hout vervaardigd waarbij ook de rol van taai hout werd gemaakt. Later werden ze ook gedeeltelijk of geheel van ijzer vervaardigd. Mosterdpotten worden nog steeds gebruikt, vooral in de wegen waterbouw voor het geleiden van buizen en kabels.

### Bouwkransen

Bij de bouw van (grote) gebouwen,

zoals kerken, werd in het verleden gebruik gemaakt van een door één of twee tredraderen aangedreven bouwkraan. Het constructieprincipe en de werking is vergelijkbaar met dat van een middeleeuwse haven- of stadskraan. Zo staan er bijvoorbeeld nog middeleeuwse stadskranen in Andernach, Lüneburg, Rostock en Trier. Het in een tredrad omhoog lopen van bouw materiaal rust op het principe van krachtoverdracht. Eén of meerdere personen lopen in een enkel of een dubbel tredrad met een grote diameter bouw materiaal omhoog, waarbij het hijstouw om een trommel met een kleine diameter wordt opgewonden. Recent (2022) is in Utrecht een gereconstrueerde historische stadskraan opgebouwd. Zie hiervoor het interview op <https://historischeinstallaties.nl/gereedschappenwerktuigen/stadskraan/>, waar ook een uitgebreidere brochure over de stadskraan is te downloaden. Pas in de 19e eeuw is de Dom van Keulen afgebouwd. Op één van de toenmalige niet afgebouwde torens heeft vanaf ca. 1350 tot 1868 een door een tredmolen aangedreven bouwkraan gestaan!



De Dom van Keulen in 1856. Op de nog niet afgebouwde toren is een middeleeuwse bouwkraan zichtbaar.

Foto: Johann Franz Michiels, Publiek Domein.



De metzelaar verzorgt de muren.  
Om gruze Jaaren te verdueren:  
Hy werd van slijfheid overtuigt,  
Trekt hy een zijmuur op die buigt.

Een tekening van Jan Luyken (1649-1712) over het ambacht van metselaar. Op de afbeelding is een opperman te zien met een kalkmouw op zijn schouder.

Bron: Jan Luyken, Publiek Domein.